







## ACCESSOIRES

PRODUIT	DESCRIPTION	REFERENCES	POIDS	POIDS DE LA BOÎTE	GENCOD
	Filtres couleur B/R/Y/G avec adaptateur (pour Q2/Q3/V3)	950.014	24 g	L: 17.0 cm, W: 11.0 cm, H: 4.5 cm	5704049901230
	Casque: Bandeau silicone	950.007	30 g	L: 17.0 cm, W: 11.0 cm, H: 4 cm	5704049901018
	Bandes universelles (2 pcs)	950.074	12 g	L: 17.0 cm, W: 11.0 cm, H: 1 cm	5704049905474
	Ampoule camping Q3/V3 séries	950.028	28 g	L: 17.0 cm, W: 11 cm, H: 3.5 cm	5704049901346
	Coussinets en mousse pour la série V	950.086	10 g	L: 17.0 cm, W: 11 cm, H: 3.5 cm	5704049907478

## PIÈCES DE RECHANGE

PRODUIT	DESCRIPTION	REFERENCES	GENCOD
	Lentille de remplacement pour série V3	995.0059	5704049901322
	Réflecteur de remplacement pour série V3	995.0069	5704049905016

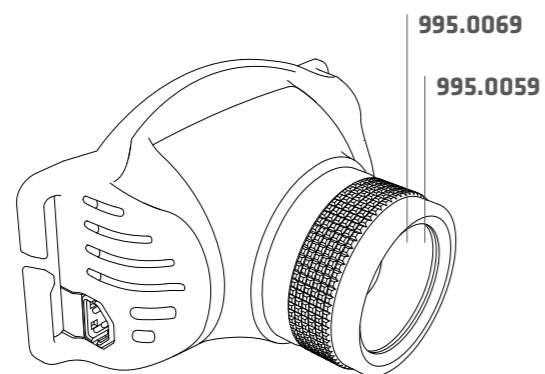

Cachet du distributeur:

Distribué en France par:

Suprabeam SAS,  
Parc Sacuny, Park Avenir II,  
313 Avenue Marcel Mérieux,  
FR69530 Brignais  
Tel: 04 78 84 89 22

[www.suprabeam.com](http://www.suprabeam.com)  
[commandes@suprabeam.fr](mailto:commandes@suprabeam.fr)

# suprabeam®

# V3 pro



# 400 LUMENS



3 x AA



210 m



204 g



10° - 70°

612.1011

## ARGUMENTS DE VENTE UNIQUES



### MISE AU POINT COULISSANTE™

Le système optique Hyperfocus™ coulissant collecte le rayonnement LED et le répartit avec une efficacité maximale, d'un faisceau parfait de projection lumineuse circulaire à un faisceau concentré à longue portée et très intense. Il suffit de faire coulisser la tête de la lampe pour obtenir le réglage correct de la lumière.



### VARIATEUR ÉLECTRONIQUE + MÉMOIRE

Le commutateur électronique, associé à notre nouveau contrôle de Variateur, offre un réglage simple et continu de la puissance de 270 à 10 lumens. Il mémorise la dernière intensité lumineuse utilisée et, en un seul clic, active à nouveau la puissance maximale.



### LAMPE ROUGE D'AVERTISSEMENT

La lampe rouge clignotante à l'arrière de la batterie améliore votre visibilité par l'arrière. La lumière peut être allumée et éteinte.



### SYSTÈME POLYVALENT DE CÂBLE

Les câbles et prises interchangeables vous offrent une meilleure protection pour votre lampe frontale et votre câble. Les fiches sur la lampe frontale et la batterie se détachent si votre câble s'enroule ou se coince dans une branche.



### COUSSINET EN MOUSSE SOUPLE

Le coussinet en mousse souple à l'arrière de la tête de la lampe vous procure un confort supplémentaire sur le front. Vous n'avez plus à vous soucier d'un front douloureux lorsque vous portez la lampe frontale pendant une longue durée.



### BANDEAU FENDU

Le bandeau spécial scindé en 2 à l'arrière offre un confort supplémentaire et les bandes de silicone offrent un soutien supplémentaire sur la tête ou le casque. Le bandeau peut être ajusté rapidement et facilement.

## COURBE DE PERFORMANCE ET DURÉES D'UTILISATION

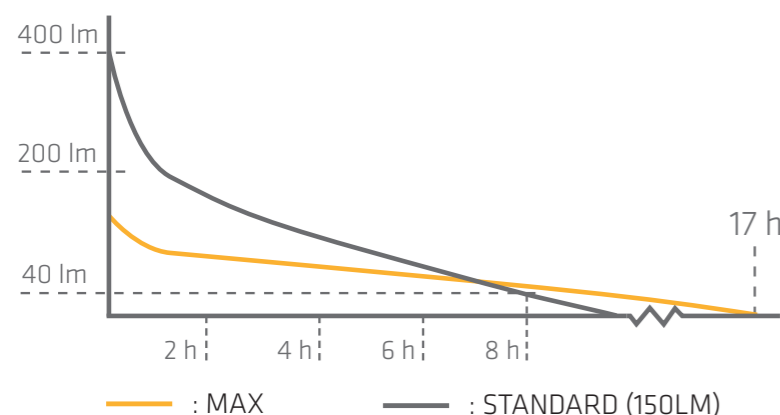

MAX	400 LUMENS 40	8 <sub>h</sub>
STANDARD	150 LUMENS 15	17 <sub>h</sub>
VARIATEUR	270 LUMENS 10	11-110 <sub>h</sub>

## CONTENU

LAMPE FRONTAL



BATTERIES



MANUEL



## EMBALLAGE



### EMBALLAGE

Numéro de tarif douanier:	8513 1000
Emballage:	Emballage Recyclable
Contenu / Taille / Poids de la boîte:	1 pcs, hauteur/largeur/profondeur: 20 x 15 x 6 cm / 365 g
SPCB : Contenu / Taille / Poids du carton:	12 pcs, hauteur/largeur/profondeur: 22.7 x 31.5 x 37.5 cm / 4.9 kg
REFERENCES:	612.1011
Gencod:	5704049908383

## SPÉCIFICATIONS

LED / Configuration de la mise au point:	1 CREE Power Chip / Mise au point coulissante™
Traitement de surface / Matériau du boîtier:	Composé de plastique Hi-Tech / Aluminium
Couleur du boîtier:	Noir / Anthracite Gris foncé
Interrupteur à l'arrière:	Interrupteur en métal sous la tête -Max, Standard, Variateur et Fonction mémoire
Dimensions:	Bandeau silicone, réglage de 50-70 centimètres
Poids avec batterie:	204 g
Indice de protection:	Resistante à l'eau IPx4
Température (fonctionnement):	-20°C à +50°C

## ÉLECTRONIQUE

Contrôleur intégré:	Oui, Variateur
Source d'alimentation standard:	3 x AA Alkaline
Faisceau / Distance:	Variable du spot au projecteur / 210 Mètres
Flux lumineux:	Max: 400 lm / Variateur: 270-10 lm
Temps d'éclairage:	Max: 8 h / Basse Variateur: 110 h
Accessoires inclus:	Bandeau amovible et lavable