

Light Control Function

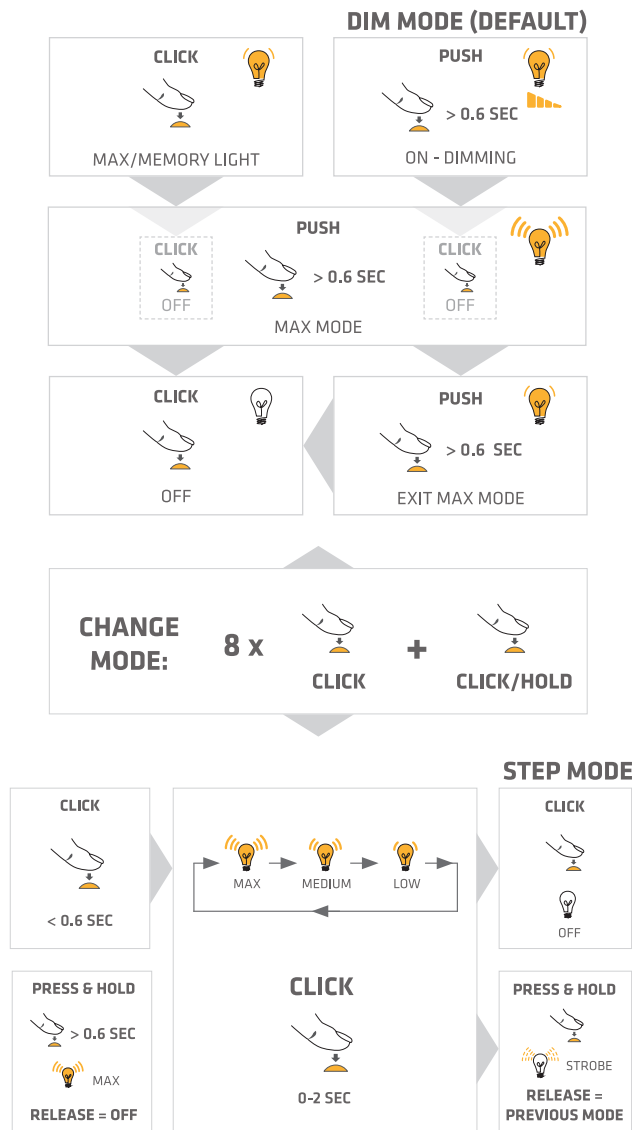

Q1r

Warning

Eye Safety
Risk Group 2
(IEC 62471)



DON'T BLOCK THE LENS



Additional Information



FOR MORE INFO

This manual may contain typographical errors. Data and information are subject to change without notice.

Steiner A/S

Dyssen 3
DK-8200 Aarhus N
Phone: +45 87 52 52 12
Fax: +45 87 52 52 15
info@suprabeam.com
www.suprabeam.com



EN

OPERATING

DIM MODE

With the Q1r turned off, click the button to turn on the Q1r. This will turn on the Q1r in MAX intensity, or at the last intensity level used. The Q1r saves the last intensity used in its memory. When the Q1r is off, press and hold the button for 0.6 sec. to enter Dim-mode. The intensity will decrease and increase until the button is released. With the Q1r turned on, press and hold the button for 0.6 sec. to enter MAX-mode. Repeat this to exit MAX-mode.

In any light mode, simply press the switch once to turn it off.

STEP MODE

Click the switch to turn on the Q1r and click again within 2 sec. to adjust the light level to: Max, Medium and Low. Press and hold the switch for more than 0.6 sec. when the Q1r is on to activate strobe.

To turn off, simply click the switch once. Press and hold the switch for more than 0.6 sec. when the Q1r is off, for a brief light.

CHANGE MODES

Click the switch 8 times and on the 9th click, press and hold it for 1 sec. to change between DIM mode and STEP mode.

HYPERFOCUS™

The light beam angle of the Q1r is adjustable from 20° to 70° by rotating the torch head.

RECHARGEABLE BATTERIES

Lithium-Ion batteries must be handled properly! Improper handling may cause explosion, leakage or fire!

- Do not expose or charge in direct sunlight!
- Do not recharge where heat can build up.
- If something unusual is noticed, stop using the battery

For more info, please read the included battery safety manual.

CHARGING

Charging is done directly in the torch by connecting it by a USB cable to a computer or a 5V adapter. The charging level is indicated by red/green light. Red light indicates 0-99 %. Green light indicates 100 %. Remember to regularly (approx. every 3 months) charge the battery fully to avoid discharge.

MAINTENANCE

Please make sure that the Q1r is clean, especially around the movable parts. You

can clean it with a damp cloth. Pay special attention to the union of the tail cap. Dirt on this area could impair the correct contact of the batteries. Repairs may only be carried out by authorized personnel.

DISPOSAL. Dispose this product in an environmentally compatible manner in accordance with national regulations, if in doubt about correct disposal please contact your municipal authority that can provide information about correct disposal.

EYE SAFETY

Do not look directly into the beam. The intense light can damage your eyes. The torch is classified in LED Risk Group 2 (IEC 62471)

For further information and instructions, please go to suprabeam.com

DE

BETRIEB

DIM MODE

Klicken Sie - bei ausgeschalteter Q1r - auf die Taste, um die Q1r einzuschalten. Die Q1r schaltet mit der MAX-Leuchtstufe oder der zuletzt verwendeten Leuchtstufe ein. Die Q1r speichert die zuletzt verwendete Leuchtstufe in ihrem Speicher. Halten Sie die Taste - bei ausgeschalteter Q1r - 0.6 Sekunden lang gedrückt, um in den Dimmen-Modus zu gelangen. Die Lampe wird heller und dunkler, bis die Taste losgelassen wird. Halten Sie die Taste - bei eingeschalteter Q1r - 0.6 Sekunden lang gedrückt, wenn die Q1r eingeschaltet ist, um das Stroboskoplicht zu aktivieren. Zum Ausschalten einfach einmal auf den Schalter drücken. Drücken Sie den Schalter und halten Sie ihn 0,6 Sekunden lang gedrückt, wenn die Q1r eingeschaltet ist, um ein kurzes Aufleuchten zu erzeugen.

Drücken Sie zum Ausschalten in jedem Lichtmodus einfach einmal auf den Schalter.

STEP MODE

Schalten, um die Q1r einzuschalten, und drücken Sie erneut innerhalb von 2 Sekunden, um die Lichtstärke einzustellen auf: Max, Medium und Low. Drücken Sie den Schalter und halten Sie ihn 0,6 Sekunden lang gedrückt, um das Stroboskoplicht zu aktivieren. Zum Ausschalten einfach einmal auf den Schalter drücken. Drücken Sie den Schalter und halten Sie ihn 0,6 Sekunde lang gedrückt, wenn die Q1r defund ausgeschaltet ist, um ein kurzes Aufleuchten zu erzeugen.

MODI WECHSELN

Klicken Sie den Schalter 8 Mal und halten Sie den Schalter beim neunten Klick 1 Sekunde lang gedrückt, um zwischen den Modi DIM und STEP umzuschalten.

Charging (0°C - +45°C)

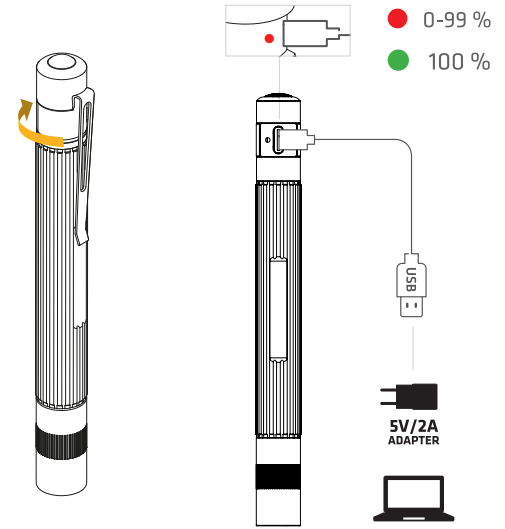

Hyperfocus

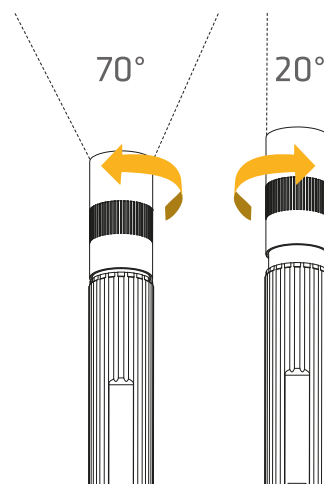

HYPERFOCUS™

Der Lichtstrahlwinkel der Q1r ist durch Drehen des Lampenkopfes von 20° bis 70° einstellbar.

AUFLADBARE BATTERIEN

Achten Sie auf einen vorschriftsmäßigen Umgang mit Lithium-Ionen-/Polymer-Batterien! Unsachgemäße Behandlung kann zu Explosionen, Leckagen oder Selbstentzündungen führen!
- Vor direkter Sonneneinstrahlung schützen (auch beim Laden!)
- Nicht an Orten aufladen, wo ein Wärmestau entstehen kann.
- Bei ungewöhnlichen Vorkommnissen die Batterie nicht weiter verwenden
Für weitere Informationen lesen Sie bitte die mitgelieferte Batterie-Sicherheitsanleitung.

AUFLADUNG

Die Aufladung erfolgt direkt im Lampe, durch Anschluss an einen Computer (über ein USB-Kabel) oder einem 5V-Adapter. Der Ladezustand wird durch ein rot/grünes Licht angezeigt. Rotes Licht: 0-99 %. Grünes Licht: 100 %. Denken Sie daran, den Akku zum Schutz vor Entleerung regelmäßig (ca. alle 3 Monate) vollständig zu laden.

WARTUNGSHINWEISE

Bitte achten Sie darauf, dass die Q1r sauber ist (vor allem die beweglichen Teile und deren Umgebung). Reinigen Sie sie mit einem feuchten Tuch. Achten Sie dabei insbesondere auf die Verschraubung der hinteren Kappe. Schmutz in diesem Bereich kann den korrekten Kontakt der Batterien beeinträchtigen. Reparaturen dürfen nur von autorisiertem Personal durchgeführt werden.

ENTSORGUNG

Entsorgen Sie dieses Produkt umweltgerecht und gemäß den nationalen Vorschriften; bei Unklarheiten über die ordnungsgemäße Entsorgung wenden Sie sich bitte an Ihre kommunalen Behörden, die Sie über die korrekte Entsorgung informieren können.

GEFAHR FÜR DIE AUGEN

Nicht direkt in den Lichtstrahl blicken. Das intensive Licht kann Ihre Augen schädigen. Die Lampe entspricht der LED Risikogruppe 2 (IEC 62471)
Weitere Informationen und Anleitungen finden Sie unter suprabeam.com

DK

BETJENING

DIM MODE

Klik på knappen for at tænde din Q1r. Dette tænder lygten i MAX intensitet, eller i det senest brugte intensitets niveau. Q1r

Specifications

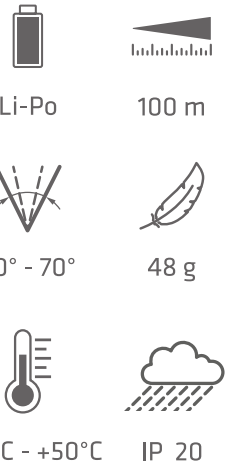

gemmer det seneste intensitets niveau i hukommelsen Tryk og hold knappen nede i 0.6 sek. når din Q1r er slukket, for at aktivere lysdæmperen. Intensiteten vil falde og stige indtil knappen slippes. Tryk og hold knappen inde i 0.6 sek. med Q1r tændt, for at aktivere MAX-niveau. Gentag dette for at forlade MAX-niveau. Q1r kan slukkes ved blot at klikke på knappen en enkelt gang i hvilket som helst niveau.

STEP MODE

Klik på kontakten for at tænde Q1r og klik igen indenfor 2 sek. for at justere lysniveauet til: Max, Medium og Lav. Tryk og hold kontakten nede i mere end 0.6 sek. når Q1r defund er tændt for at aktivere strobe. For at slukke lygten, klik blot på kontakten en gang. Tryk og hold kontakten nede i mere end 0.6 sek. når Q1r defund er slukket, for at få et kortvarigt lys.

SKIFT TILSTAND

Klik på kontakten 8 gange og på det niende klik, holdes kontakten inde i 1 sek. for at skifte mellem DIM og STEP tilstand.

HYPERFOCUS™

Lysvinklen på Q1r justeres fra 20° til 70° ved at rotere lygتهovedet.

GENOPLADELIGE BATTERIER

Lithium-Ion/Polymer batterier skal håndteres korrekt! Forkert håndtering kan forårsage eksplosion, lækage eller brand!

- Udsæt ikke for eller oplad i direkte sollys!
- Oplad ikke, hvor høj varme kan opstå.
- Stop med at bruge batteriet, hvis der opdaes noget usædvanligt.

For mere info, læs den medfølgende batteri sikkerheds manual.

OPLADNING

Opladning sker direkte i lygten ved at tilslutte den med et USB kabel til en computer eller til en 5V adapter. Lade niveauet indikeres ved hjælp af det rød/grønne lys. Rødt lys indikere 0-99 %. Grønt lys indikere 100 %. Husk at lade batteriet fuldt ud jævnligt (ca. hver 3 måned) for at undgå afladning.

VEDLIGEHOLDELSE

Sørg for at Q1r holdes ren, specielt omkring de bevægelige dele. Rengøring kan ske med en fugtig klud. Vær særlig opmærksom på området omkring den bagerste del af lygten. Snavs i dette område kan svække kontakten til batterierne. Reparationer må kun udføres af autoriseret personale.

BORTSKAFFELSE

Bortskaf dette produkt på en miljømæssigt passende måde i overensstemmelse med nationale regler, hvis du er i tvivl om korrekt bortskaffelse, skal du kontakte din kommune, som kan give information om korrekte bortskaffelse.

